

Vakuumventil (federbelastet)

12501, 12525, 12537, 12515

Vakuumventile finden Verwendung in der Lebensmittel- und Getränkeindustrie, der pharmazeutischen und chemischen Industrie. Sie werden zur Absicherung gegenüber Unterdruck von Tanks und anderen geschlossenen Systemen eingesetzt.

Ventiltypen federbelastet, gekennzeichnet durch:

	12501	12525	12537
Ventilkegel	Kunststoff, Edelstahl*	Edelstahl	Edelstahl
Gehäuseform	zentrisch	zentrisch	exzentrisch
Einbaulage	vertikal, horizontal	vertikal, horizontal	horizontal
Anschluss	DIN 11851	DIN 11851	DIN 11851
Nennweiten	DN 25/40 32/50 40/50 50/65	DN 25/40 32/50 40/50 50/65	DN 50/65 65/80 80/100
	* DN 65/80 80/100	entfernt	
Zubehör	Heizpatronen		
	12515		
Ventilkegel	Edelstahl		
Gehäuseform	zentrisch		
Einbaulage	vertikal		
Anschluss	Anschweißflansch		
Nennweiten	DN 100 125		
Zubehör	pneumatische Anlüftung, Heizpatronen		

Hinweis: Pneumatische Anlüftung

Während der CIP-Reinigung nur bei drucklosem Tankzustand (Druck < 0.1 bar) anlüften.

Produktbereich

Werkstoffe	Edelstahl 1.4404
Dichtungen	EPDM, FDA konform
Oberfläche	≤ 0.8 µm

Andere Teile

Werkstoffe	Edelstahl 1.4307
Oberfläche	metallblank

Produktion

Fluide (ungiftig)	Luft/Gase (Gruppe II, DGRL 2014/68/EU)
Ansprechdruck	3 – 5 mbar
Temperatur	0 - 80 °C / Kunststoff-Ventilkegel
	0 - 140 °C / Edelstahl-Ventilkegel
Druck	6 bar-g / Kunststoff-Ventilkegel
	10 bar-g / Edelstahl-Ventilkegel

Vakuumventil (federbelastet)

12501, 12525, 12537, 12515

Ventiltypen

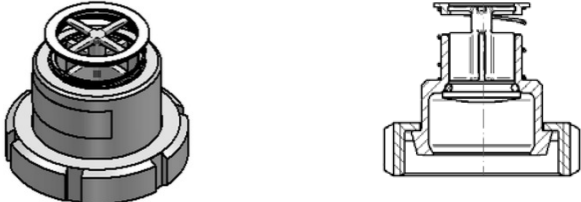
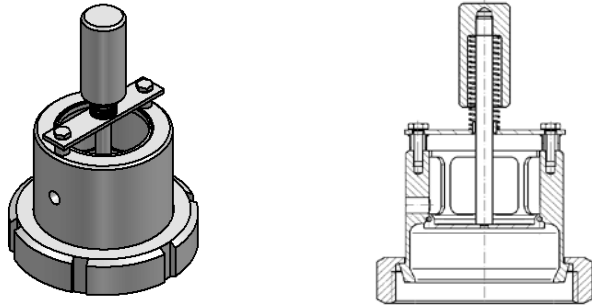
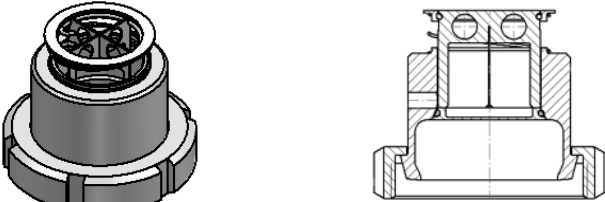
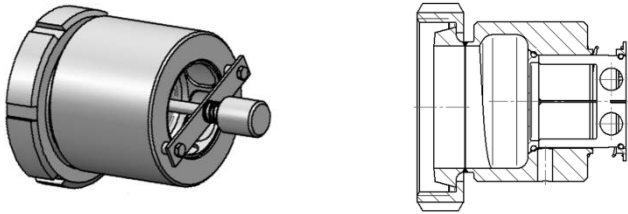
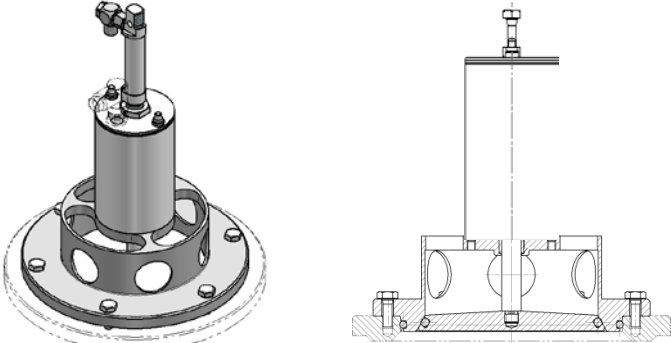
<p>12501</p>		<p>DN 25 - 50 Höhe ↑ 60 - 85 mm</p>
		<p>DN 65, 80 Höhe ↑ 105, 230 mm</p>
<p>12525</p>		<p>DN 25 - 50 Höhe ↑ 60 - 85 mm</p>
<p>12537</p>		<p>DN 50, 65, 80 Länge → 105, 130, 140 mm</p>
<p>12515</p>		<p>DN 100, 125 Höhe ↑ 200 mm ↑ 280 mm mit Pneumatik</p> <p>Anschweißflansch Ø 230 mm</p> <p>Ausführung mit pneumatischer Anlüftung (Zubehör)</p>

Vakuumentil (federbelastet)

12501, 12525, 12537, 12515

Leistungskurven

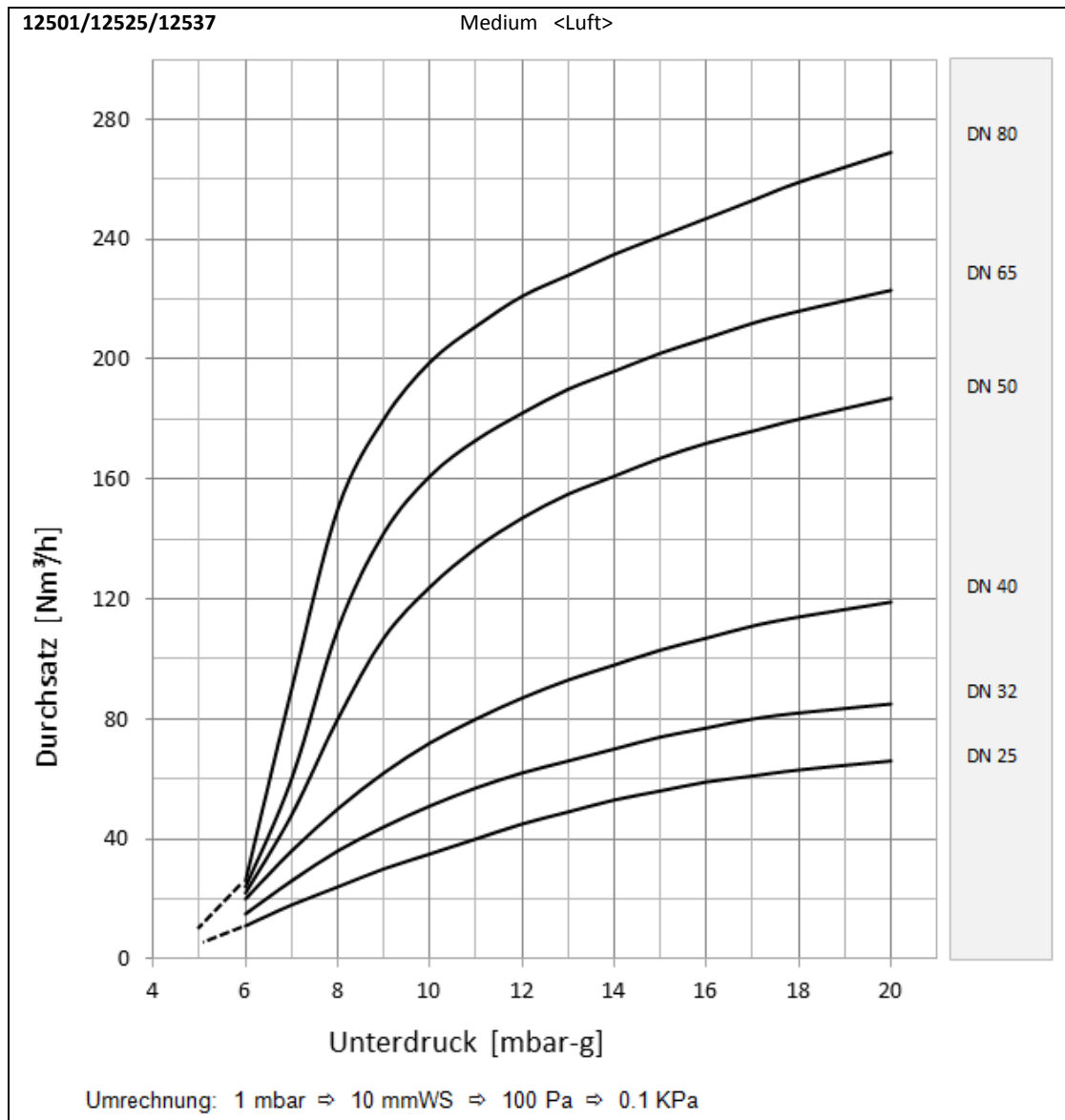

Vakuumentil (federbelastet)

12501, 12525, 12537, 12515

